

# Tube T10: Installation

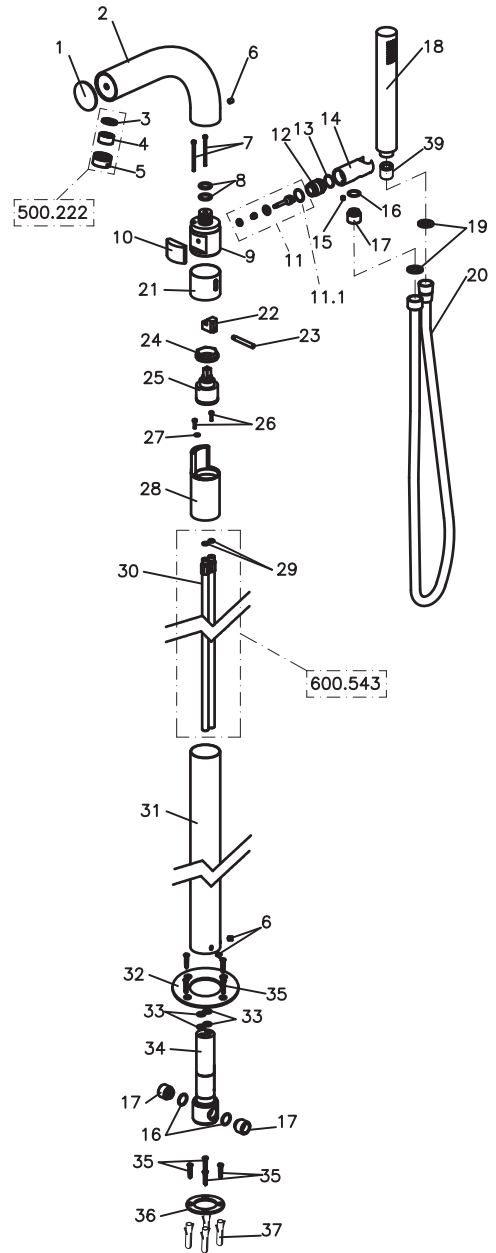
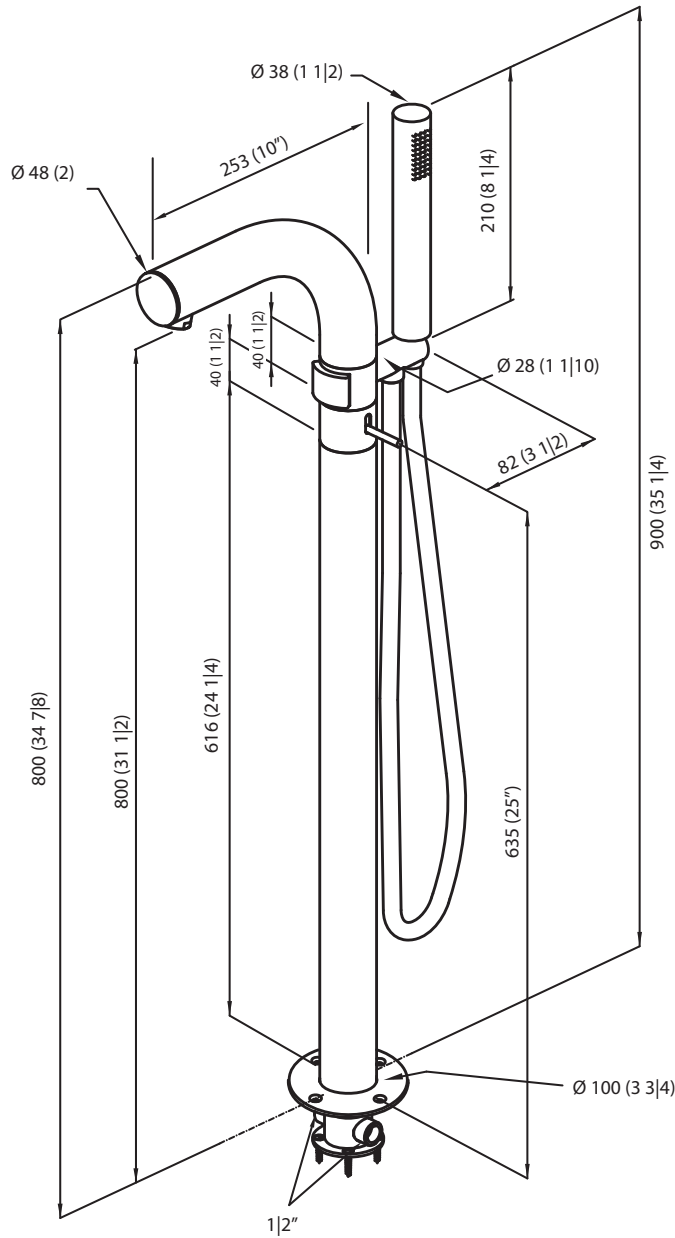

Item	Cant.	Pcs	Codigo	Code	Observ.	Item	Cant.	Pcs	Codigo	Code	Observ.	Item	Cant.	Pcs	Codigo	Code	Observ.	Item	Cant.	Pcs	Codigo	Code	Observ.
1	1		825.677			11	1		600.674			19	2		885.011			29	2		885.055		
2	1		825.747			11.1	1		885.116			20	1		600.559			30	1		600.543		
3	1		885.081			12	1		826.081			21	1		825.668			31	1		825.741		
4	1		501.222			13	1		885.013			22	1		825.670			32	1		826.436		
5	1		500.222			14	1		826.083			23	1		825.666			33	4		885.117		
6	3		870.041			15	1		870.108			24	1		825.665			34	1		825.687		
7	1		870.133			16	3		885.012			25	1		600.003			34.1	1		826.275	USA	
8	2		885.003			17	3		825.538			26	1		870.114			35	8		870.138		
9	1		826.053			17.1	2		825.538 NPT USA			27	1		885.132			36	1		825.888		
10	1		826.054			18	1		600.520			28	1		825.659			37	4		830.003		

Victoria & Albert pursues a policy of continual development and improvement. As such, product specifications may be changed without prior notice.  
 Victoria & Albert lleva a cabo una política de continuo desarrollo y mejora y, como tal, las especificaciones del producto pueden ser cambiadas sin previo aviso.  
 Victoria & Albert poursuit une politique de développement continú. Pour cette raison, les données techniques peuvent être amenées a changer sans avis préalable.  
 Victoria & Albert betreibt eine kontinuierliche Weiterentwicklung und Verbesserung Ihrer Produkten, wobei also Produktspezifikationen ohne vorherige Ankündigung geändert werden können.

# Tube T10: Installation

Victoria & Albert is not liable for any defective product due to not following the attached user's instructions and or misuse, or abuse of the product. In this case all warranties will be cancelled.

Victoria & Albert no se responsabiliza de ningún desperfecto, mal funcionamiento o avería causado por un uso incorrecto del producto si se detecta que no se han seguido las recomendaciones de instalación y uso según se indican en las instrucciones y garantía del producto.

La responsabilité de la Société Victoria & Albert n'est pas engagée dans le cas où les instructions de montage n'auraient pas été suivies, ou bien lors d'une mauvaise utilisation ou d'un abus rendant le produit défectueux. Toute garantie sera alors suspendue dans ces cas.

Victoria & Albert ist nicht haftbar für fehlerhafte Produkte welche nicht gemäß beigefügten Montageanleitung eingebaut worden ist, und / oder Missbrauch des Produkts. In diesem Fall werden alle mögliche Gewährleistungsansprüche annulliert.

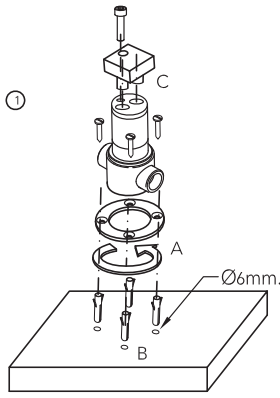
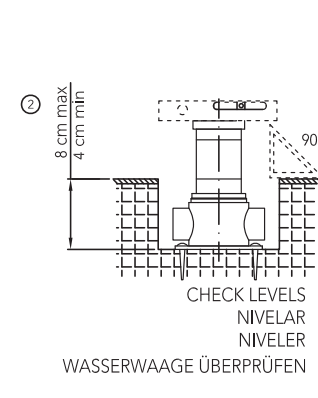
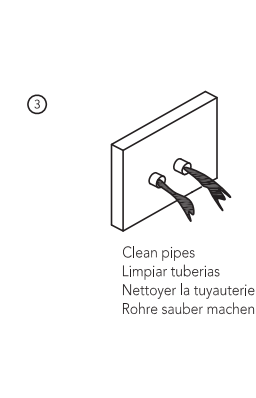
	2.5-5 Bar
	at com 3 Bar
	Max 16L / min avec bei
	36.25 - 72.5 PSI
	Max 4.2 GPM at 43.5 PSI

hot caliente chaud Warm    cold fria froid Kalt

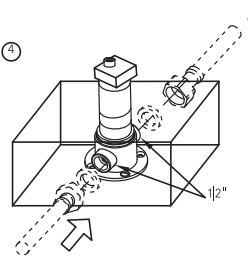
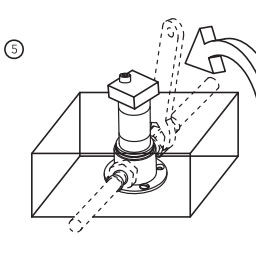
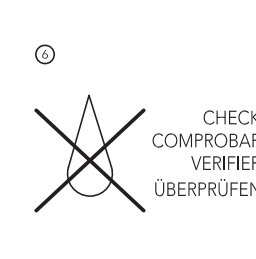
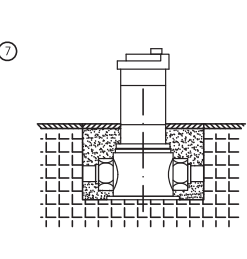
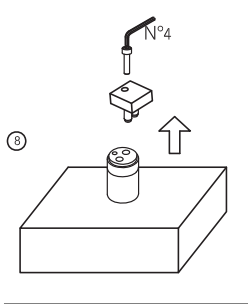
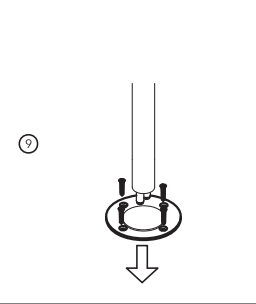
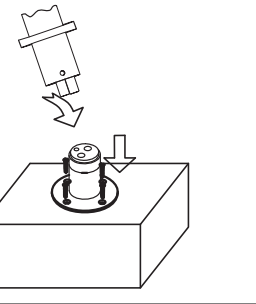
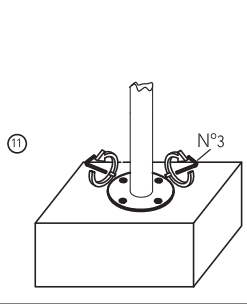
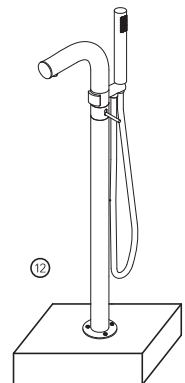
hot caliente chaud Warm    cold fria froid Kalt

cold fria froid Kalt    hot caliente chaud Warm

cold fria froid Kalt    hot caliente chaud Warm

Victoria & Albert pursues a policy of continual development and improvement. As such, product specifications may be changed without prior notice.  
 Victoria & Albert lleva a cabo una política de continuo desarrollo y mejora y, como tal, las especificaciones del producto pueden ser cambiadas sin previo aviso.  
 Victoria & Albert poursuit une politique de développement continuel. Pour cette raison, les données techniques peuvent être amenées à changer sans avis préalable.  
 Victoria & Albert betreibt eine kontinuierliche Weiterentwicklung und Verbesserung Ihrer Produkten, wobei also Produktspezifikationen ohne vorherige Ankündigung geändert werden können.