

Tube T12: Installation

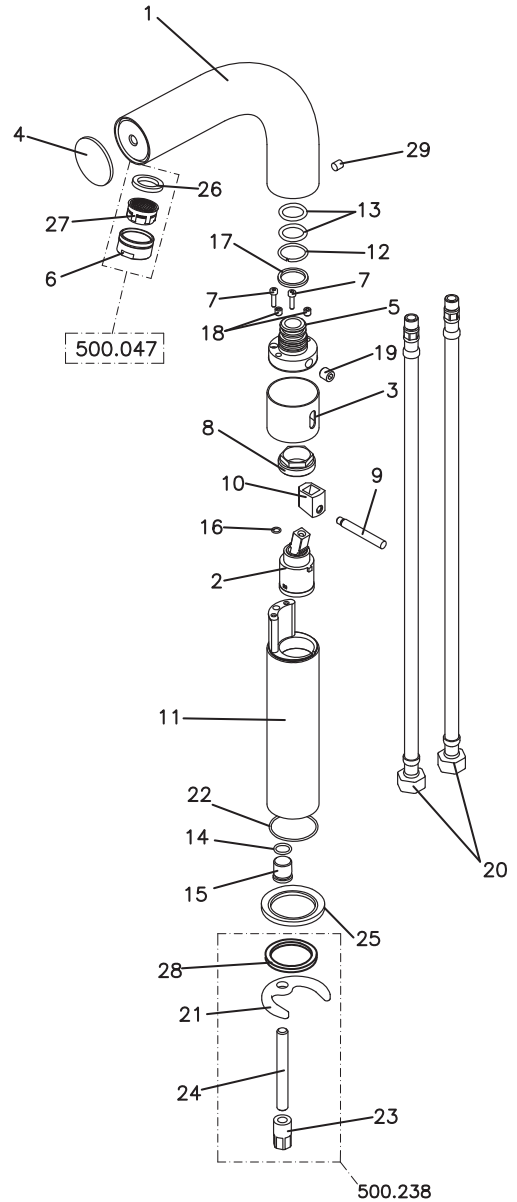
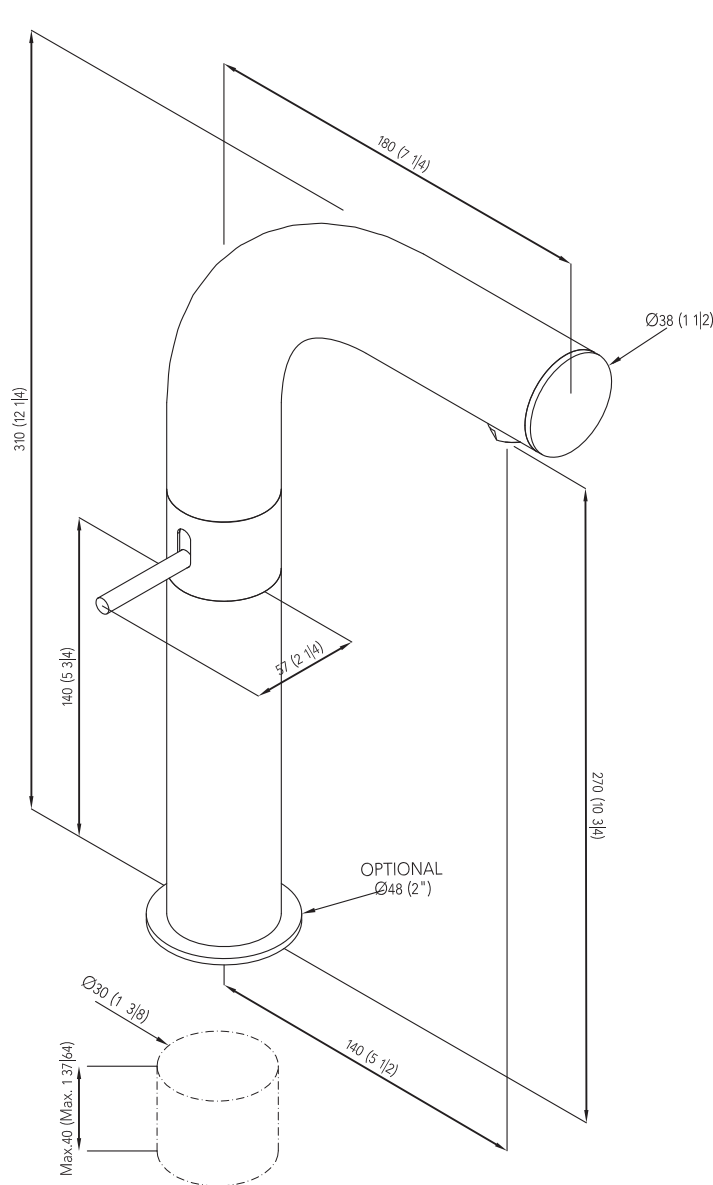

Item	Cant. Pcs	Codigo Code	Observ.
1	1	825.653	
2	1	600.015	
3	1	825.667	
4	1	825.654	
5	1	825.655	
6	1	100.047	
7	2	870.114	
8	1	825.664	

Item	Cant. Pcs	Codigo Code	Observ.
9	1	825.666	
10	1	825.669	
11	1	825.671	
12	1	880.011	
14	1	885.048	
15	1	825.420	
16	1	885.123	

Item	Cant. Pcs	Codigo Code	Observ.
17	1	810.174	
18	2	870.058	
19	1	870.119	
20	1	600.521	UK/EU
21	1	600.501X	USA
22	1	875.023	
22	1	885.128	
23	1	870.043	

Item	Cant. Pcs	Codigo Code	Observ.
24	1	870.059	
25	1	825.736	optional
26	1	885.074	
27	1	500.047	
28	1	885.039	optional
29	1	870.139	optional USA

Victoria & Albert pursues a policy of continual development and improvement. As such, product specifications may be changed without prior notice.
 Victoria & Albert lleva a cabo una política de continuo desarrollo y mejora y, como tal, las especificaciones del producto pueden ser cambiadas sin previo aviso.
 Victoria & Albert poursuit une politique de développement continu. Pour cette raison, les données techniques peuvent être amenées à changer sans avis préalable.
 Victoria & Albert betreibt eine kontinuierliche Weiterentwicklung und Verbesserung Ihrer Produkten, wobei also Produktspezifikationen ohne vorherige Ankündigung geändert werden können.

Tubo T12: Installation

Victoria & Albert is not liable for any defective product due to not following the attached user's instructions and or misuse, or abuse of the product. In this case all warranties will be cancelled.

Victoria & Albert no se responsabiliza de ningún desperfecto, mal funcionamiento o avería causado por un uso incorrecto del producto si se detecta que no se han seguido las recomendaciones de instalación y uso según se indican en las instrucciones y garantía del producto.

La responsabilité de la Société Victoria & Albert n'est pas engagée dans le cas où les instructions de montage n'auraient pas été suivies, ou bien lors d'une mauvaise utilisation ou d'un abus rendant le produit défectueux. Toute garantie sera alors suspendue dans ces cas.

Victoria & Albert ist nicht haftbar für fehlerhafte Produkte welche nicht gemäß beigefügten Montageanleitung eingebaut worden ist, und / oder Missbrauch des Produkts. In diesem Fall werden alle mögliche Gewährleistungsansprüche annulliert.

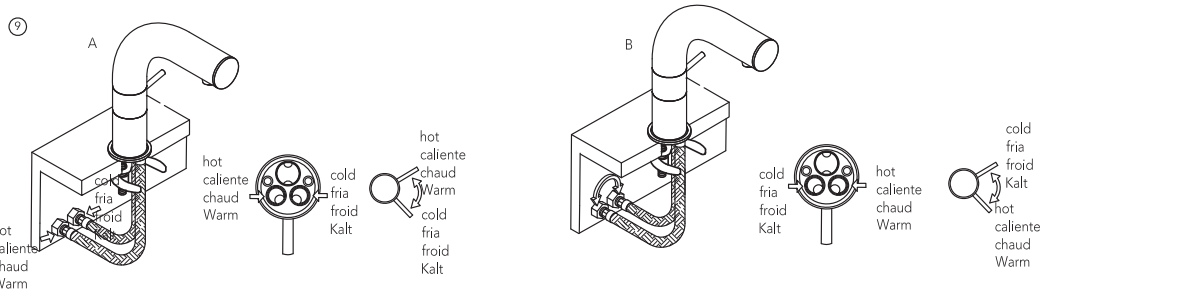
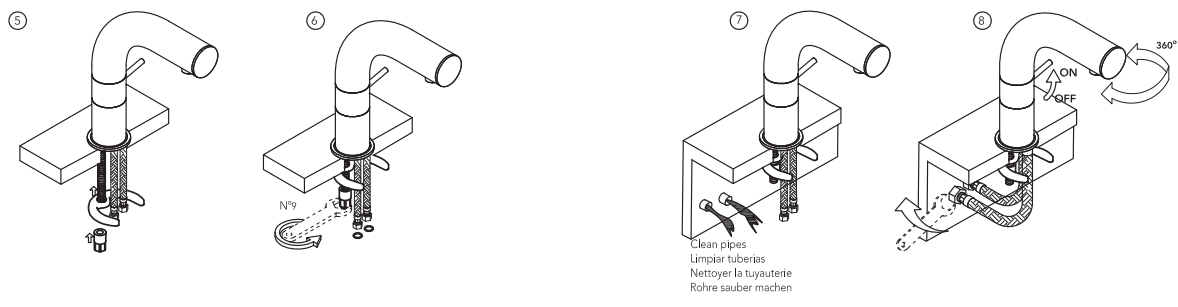
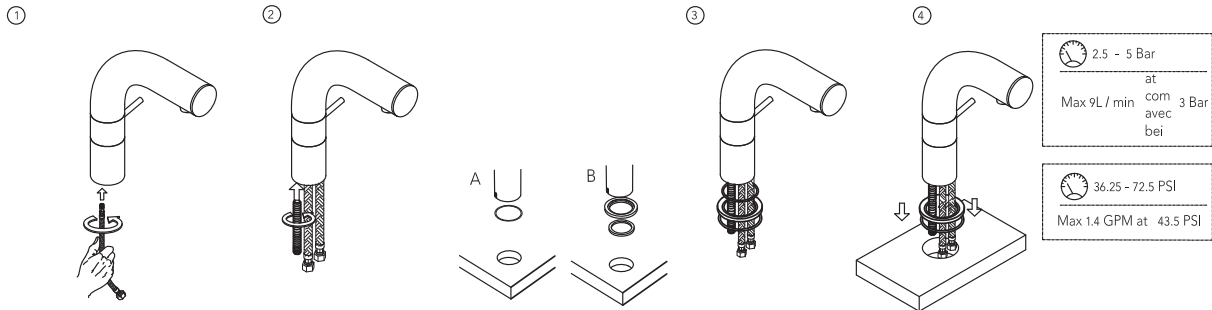

Victoria & Albert pursues a policy of continual development and improvement. As such, product specifications may be changed without prior notice.
Victoria & Albert lleva a cabo una política de continuo desarrollo y mejora y, como tal, las especificaciones del producto pueden ser cambiadas sin previo aviso.
Victoria & Albert poursuit une politique de développement continu. Pour cette raison, les données techniques peuvent être amenées à changer sans avis préalable.
Victoria & Albert betreibt eine kontinuierliche Weiterentwicklung und Verbesserung Ihrer Produkten, wobei also Produktspezifikationen ohne vorherige Ankündigung geändert werden können.